

Montageanleitung

Assembly Instructions

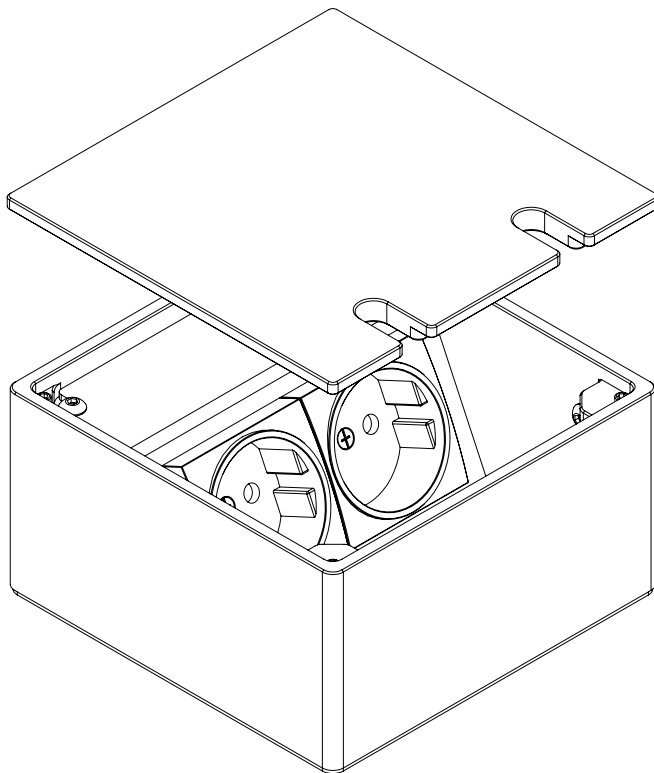

Die abgebildeten Zeichnungen des Produkts dienen nur als Referenz und können vom tatsächlichen Produkt abweichen.

The product drawings shown are for reference only and may differ from the actual product.

88er A/E-Serie
88 A/E-Series

**8802A, 8802E, 8804E,
8808A, 8808E**

BS Bodensteckdosen Systemtechnik GmbH | Dingerdisser Str. 36, 33699 Bielefeld



Gebrauchshinweise/Instructions for use

Um eine anhaltende Funktion der Bodensteckdose zu gewährleisten sind folgende Hinweise zu beachten:

- Anschluss, Reparatur oder Instandhaltung sind von einer ausgebildeten Elektro-Fachkraft durchzuführen. Während des Einbaus und der Inbetriebnahme sind Handschuhe zu tragen.
- Für die Montage der Bodensteckdose muss ein fester Untergrund (z.B. Estrich, Beton, etc.) vorhanden sein.
- Bei der Montage auf einem unbefestigten Untergrund ist die Bodensteckdose nicht begehbar.
- Für den Anschluss des Potentialausgleichsleiters ist entweder ein Erdungsbolzen oder ein Gewinde vorgesehen, dass mit dem Erdungssymbol ⊕ gekennzeichnet ist. Der Erdungsaufbau ist entsprechend der gültigen Normen des jeweiligen Landes zu realisieren.
- Die Anschlussleitung muss einen Querschnitt entsprechend der Vorschrift des VDE aufweisen.
- Falls Kabelverschraubungen verwendet werden, sollte diese für den entsprechenden Kabelquerschnitt geeignet sein und eine entsprechende Schutzart aufweisen.
- Bei Verwendung der Nivellierschrauben zur Höhenkorrektur des Deckels ist die Bodensteckdose nur begehbar.
- **Pflegehinweis:** Das Produkt ist für die Trockenpflege geeignet (es werden flüssigkeitslose oder flüssigkeitsarme (nebelfeuchte) Verfahren zur Reinigung verwendet). Zudem dürfen für die Reinigung **keine säurehaltigen, chloridhaltigen oder alkalische Mittel** verwendet werden.
- Bei mechanischen Schäden oder anderen Mängeln (technisch/elektrisch) darf das Produkt nicht in Betrieb genommen werden.
- Das Produkt ist unter Beachtung der nationalen Vorschriften zu entsorgen.

Irrtümer und technische Änderungen vorbehalten.

In order to ensure a lasting function of the floor socket, the following instructions must be observed:

- Connection, repair or maintenance must be carried out by a trained electrician. During installation and commissioning gloves must be worn.
- For the installation of the floor socket, a solid surface (for example screed, concrete) must be present.
- When installing on an unpaved surface, the floor socket is not walkable.
- For connecting the equipotential bonding conductor, either an earthing bolt or a threaded connection is provided, marked with the earthing symbol ⊕. The earthing system must be implemented in accordance with the applicable standards of the respective country.
- The connecting cable must have a cross-section in accordance with the VDE regulation.
- If cable glands are used, they should be suitable for the corresponding cable cross-section and have an appropriate degree of protection.
- When using the leveling screws for height correcting the lid, the floor socket is only accessible.
- **Care instructions:** The product is suitable for dry care (liquid-free or low-liquid (mist-moist) cleaning methods are used). In addition, **no acid-, chloride-containing or alkaline products** may be used for cleaning.
- In the case of mechanical damage or other defects (technical/electrical), it is not allowed to put the product into operation.
- The product is in compliance with the national regulations to dispose.

Errors and technical changes reserved.

Technische Daten/Technical specifications

Art.-Nr. Item No	8802A	8802E	8804E
Einbaumaße Instl dim	125 x 72 x 125 mm (BxHxT)/(WxHxD)	125 x 69 x 125 mm (BxHxT)/(WxHxD)	220 x 70 x 150 mm (BxHxT)/(WxHxD)
Zuleitungen Supply line	2 x hinten/back Ø 25 mm	2 x hinten/back Ø 25 mm	4 x hinten/back Ø 25 mm
Nivellierbar Height adj	5 mm	5 mm	5 mm
Schutzart Protection	IP20	IP20	IP20
Belastbarkeit Load	Flächenlast/Area load max. 900 kg	Flächenlast/Area load max. 400 kg	Flächenlast/Area load max. 300 kg

Art.-Nr. Item No	8808A	8808E
Einbaumaße Instl dim	240 x 61 x 240 mm (BxHxT)/(WxHxD)	240 x 61 x 240 mm (BxHxT)/(WxHxD)
Zuleitungen Supply line	8 x seitlich/lateral Ø 25 mm	8 x seitlich/lateral Ø 25 mm
Nivellierbar Height adj	5 mm	5 mm
Schutzart Protection	IP20	IP20
Belastbarkeit Load	Flächenlast/Area load max. 200 kg	Flächenlast/Area load max. 200 kg

88er A/E-Serie | 88 A/E-Series

Exemplarisch ist die Bodensteckdose 8802A abgebildet. Das Montageprinzip gilt für alle Bodensteckdosen der 88er A-Serie: 8802A, 8808A und der 88er E-Serie: 8802E, 8804E, 8808E.

The 8802A floor socket is shown as an example. The installation principle applies to all floor sockets from the 88 A-Series: 8802A, 8808A and to the 88 E-Series: 8802E, 8804E, 8808E.

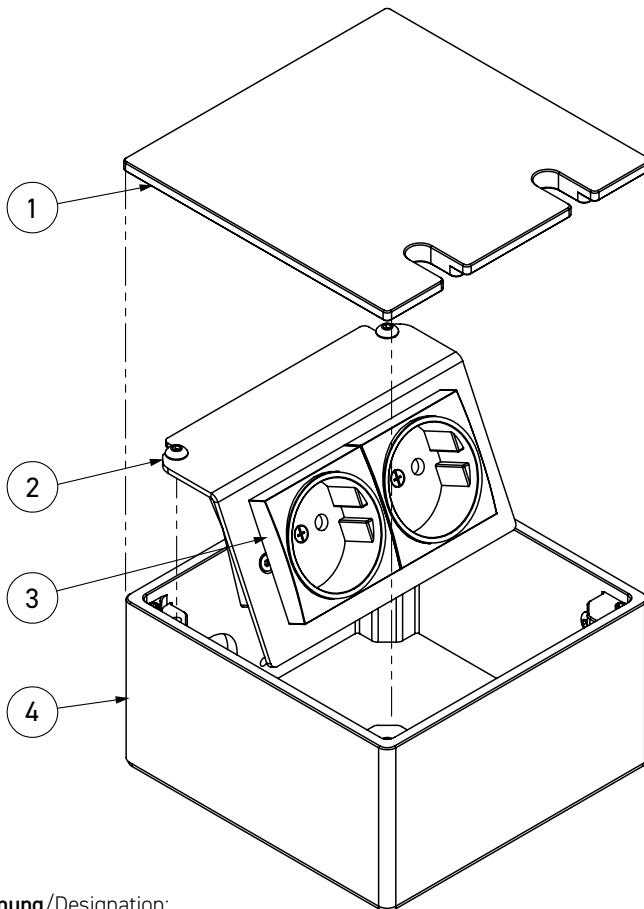

Bezeichnung/Designation:

- ① Deckel/Lid
- ② Geräteträger/Device carrier
- ③ Steckdose/Socket
- ④ Gehäuse/Box

Montageanleitung

Schritt 1 (Vorbereitungen)

Den Deckel ① abnehmen (siehe links, Umschlagseite 3). Anschließend den Geräteträger ② von dem Gehäuse ④ abmontieren.

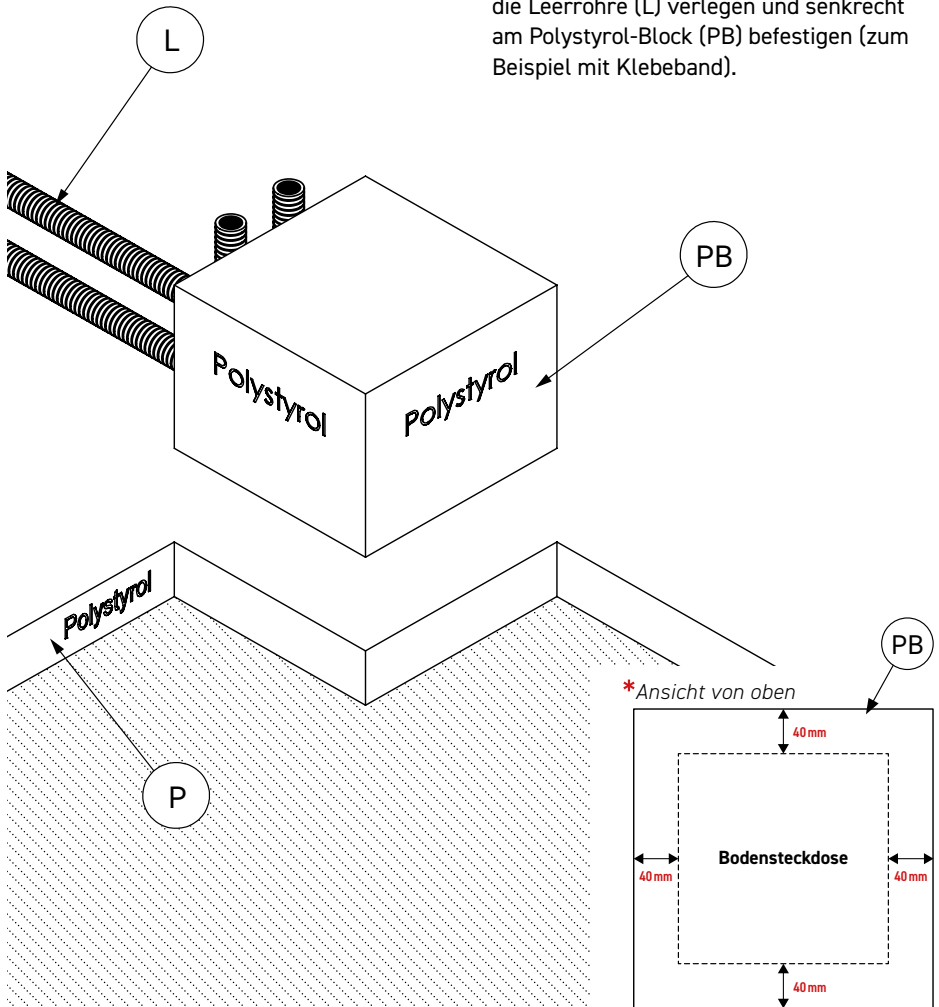

Schritt 2

Vor dem Gießen des Estrichs einen Polystyrol-Block (PB), der in seiner äußeren Abmessung umlaufend ca. 40 mm größer ist als die Dose*, als Platzhalter auf die ausgelegte Dämmschicht (P) kleben. Danach die Leerrohre (L) verlegen und senkrecht am Polystyrol-Block (PB) befestigen (zum Beispiel mit Klebeband).

Schritt 3

Nach dem Gießen des Estrichs den Polystyrol-Block aus dem Estrich entfernen. Das Gehäuse ④ nun in die entstandene Bodenaussparung auf ein Mörtelbett* (M) einsetzen und die Leerrohre in die Öffnungen des Gehäuses ④ einführen.

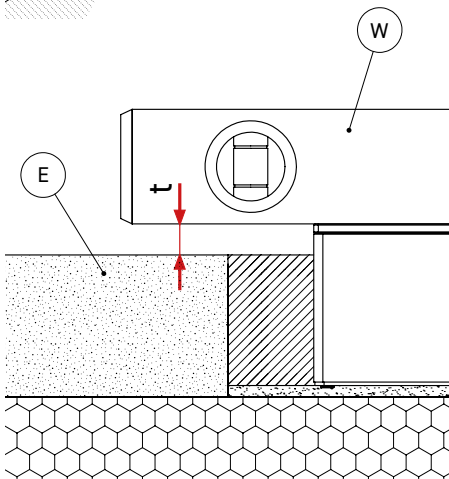
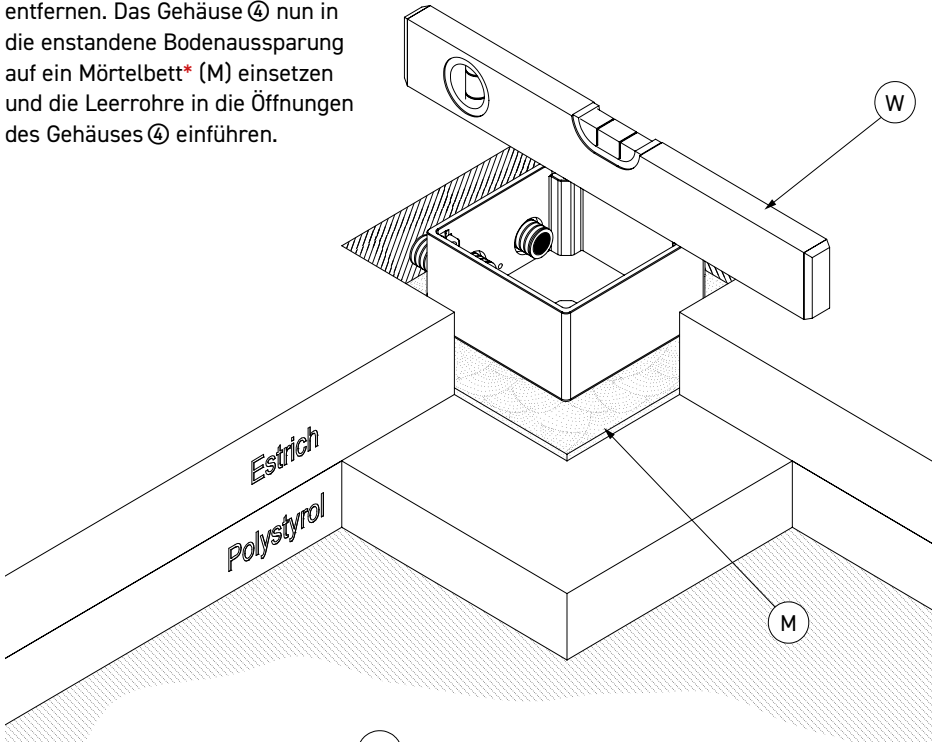

*Achtung!

Die Höhe des Mörtelbetts muss so vermessen werden, dass der Abstand 't' zwischen Wasserwaage (W) und Estrich (E) so groß ist, wie die spätere Belagsstärke. Zudem muss das Mörtelbett für die entsprechende Belastung der Bodensteckdose ausgelegt sein. **Wichtig:** Zum Messen den Deckel ① wieder einsetzen!

Schritt 4

Das Gehäuse ④ abdichten. (Tipp: die Gehäuseöffnung beispielsweise mit einem Pappdeckel (PD) abdecken, *wie abgebildet*). Die Aussparung um das Gehäuse ④ nun mit Mörtel (M) auffüllen. Die Position des Gehäuses vor dem Aushärten des Mörtels überprüfen!

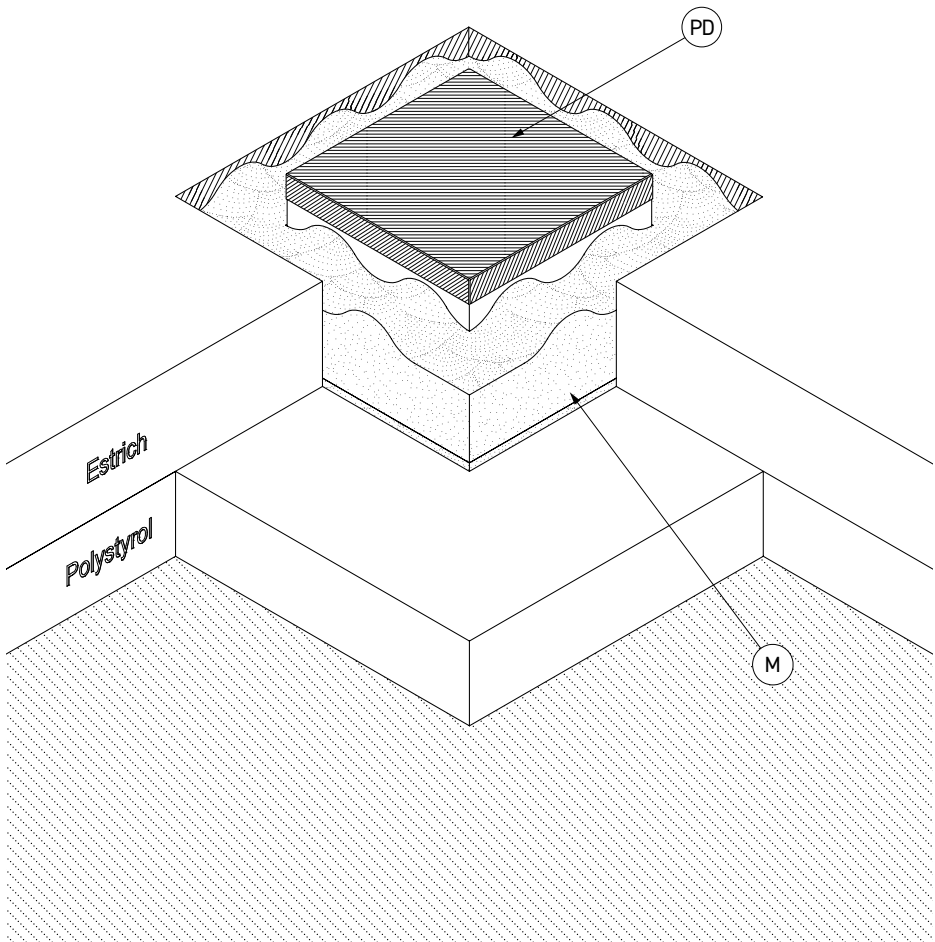

Schritt 5

Nach dem Aushärten die Steckdosen ③ anschließen, den Geräteträger ② wieder in das Gehäuse ④ einschrauben und den Deckel ① einsetzen. Den restlichen Belag (B) im Raum verlegen. Die Bodensteckdose ist nun erfolgreich eingebaut. (Siehe Querschnitt unten.)

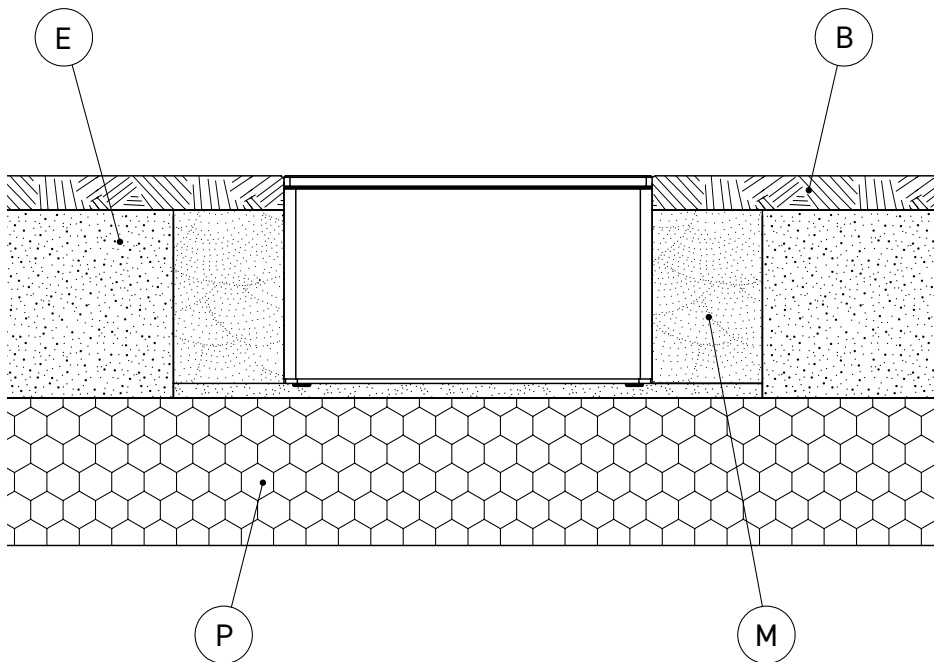

Assembly Instructions

Step 1 (Preparations)

Remove the lid ①. Then remove the device carrier ② from the box ④. (Page U3).

Step 2

Before pouring the screed, a polystyrene block (PB) with a circumference of approx. 40 mm larger than the box in its outer dimension* must be glued to the insulation layer (P) as a placeholder. Then lay the conduits (L) and fix them (e.g. with adhesive tape) vertically to the polystyrene block (PB).

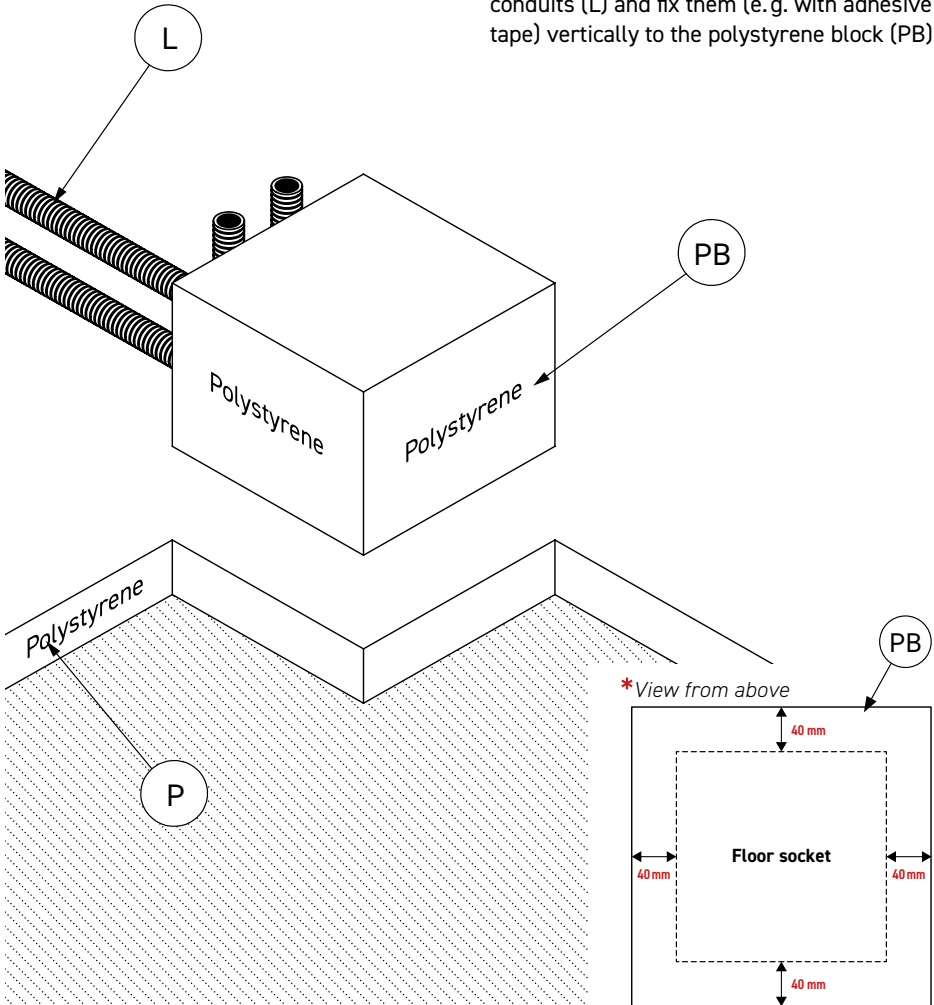

Step 3

Remove the polystyrene block (PB) after pouring the screed. Now insert the box ④ into the resulting floor recess on a mortar bed* (M) and install the conduits into the openings of the box ④.

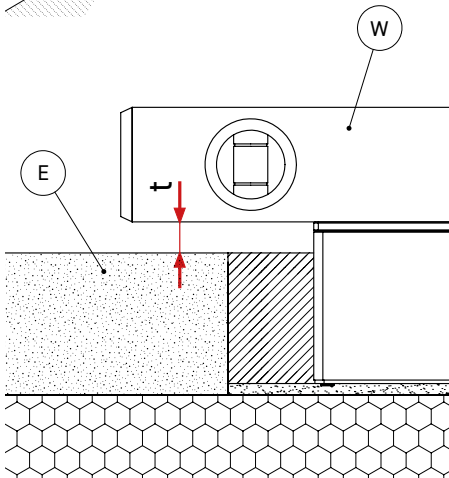
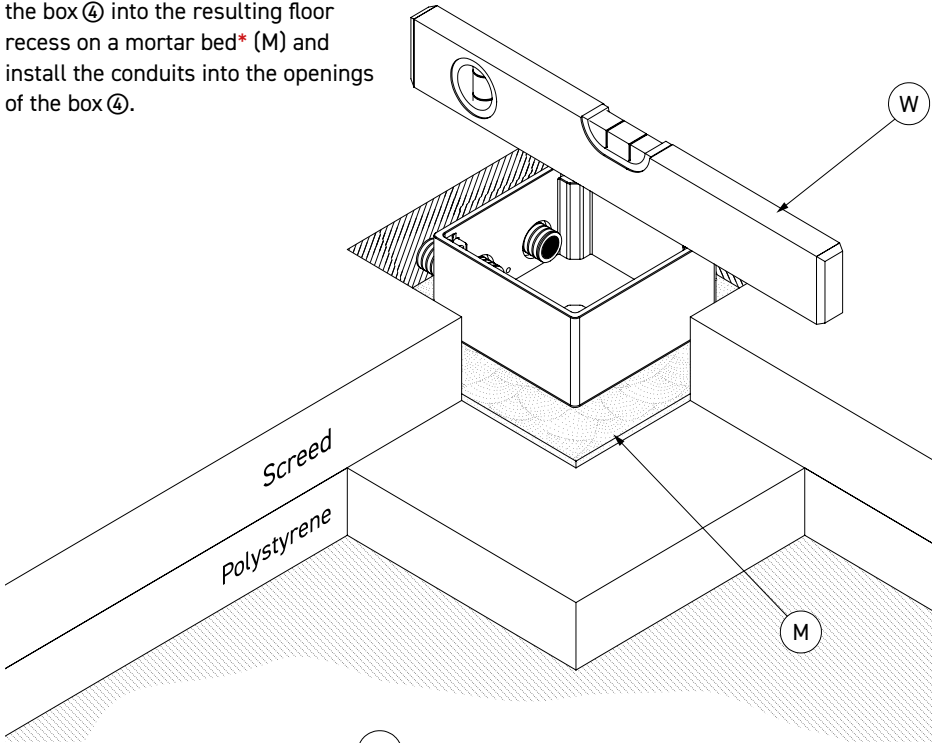

*Attention!

The height of the mortar bed must be measured so that the distance 't' between the spirit level (W) and the screed (E) is as large as the subsequent covering thickness. In addition, the mortar bed must be designed for the corresponding load on the floor socket. **Important: Insert the lid ① again to measure!**

Step 4

Seal the box ④. (Tip: Cover the box opening, for example, with cardboard (PD), as shown.)
Now fill the recess around the box ④ with mortar (M). Check the position of the box ④ before curing the mortar!

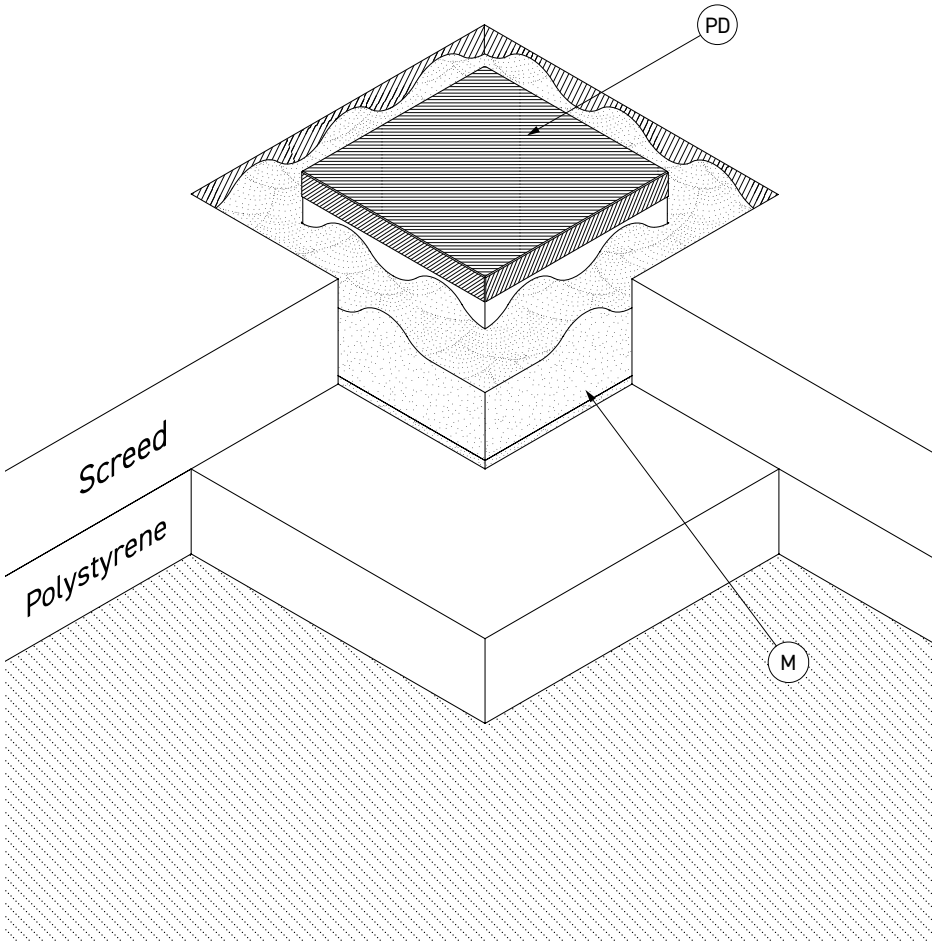

Step 5

After curing, connect the sockets ③, screw the device carrier ② back into the box ④ and insert the lid ①. Lay the remaining covering (B) in the room. The floor socket is now successfully installed. (See cross section below.)

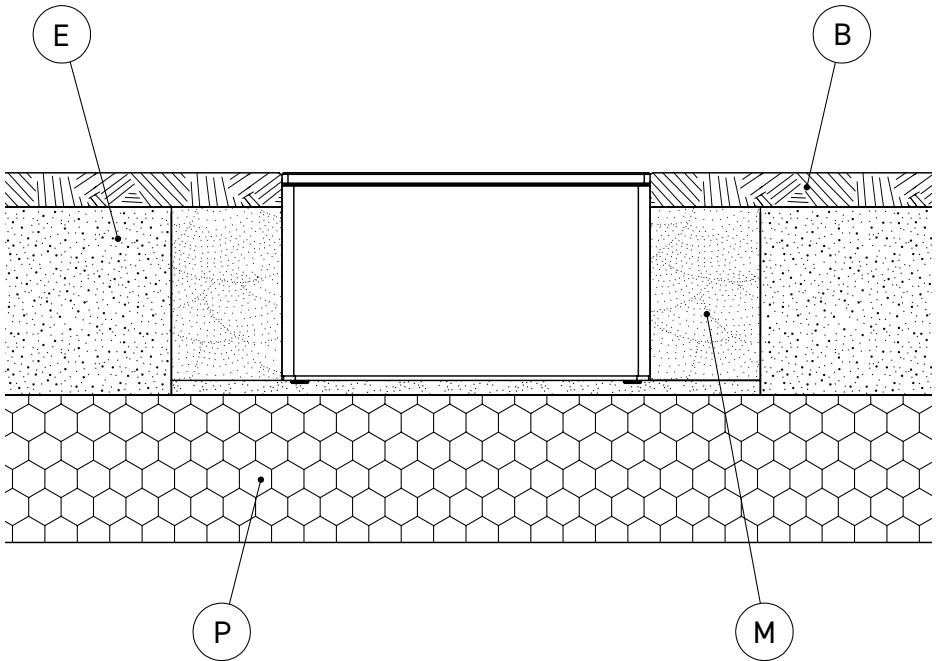

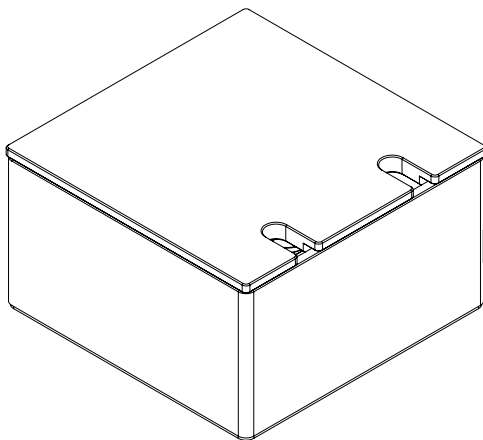

**BS BODENSTECKDOSEN
SYSTEMTECHNIK**

© by BS Bodensteckdosen Systemtechnik GmbH

BS Bodensteckdosen
Systemtechnik GmbH
Dingerdisser Str. 36
33699 Bielefeld, Germany
Tel +49 521 9892780
Fax +49 521 989278-30
info@bodensteckdosen.com
www.bodensteckdosen.com

*Irrtümer und technische Änderungen vorbehalten.
Subject to errors and technical changes.*